

NORFROST

The New Ice Age



ノーフロスト電気冷凍庫 (家庭用)

取扱説明書 〈保証書付〉

型 式 : FFU85R

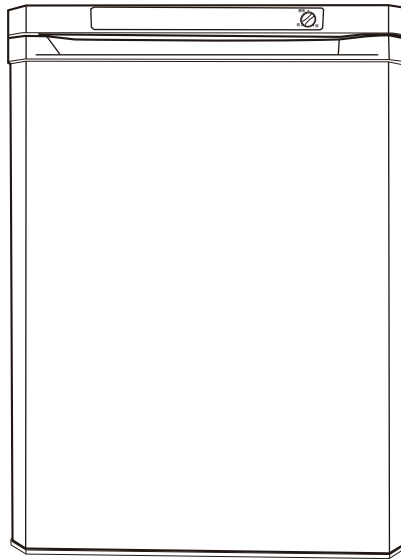

■お客様へ

- このたびは、NORFROST (ノーフロスト) 電気冷凍庫をお買上げいただきまして、誠にありがとうございました。
- この「取扱説明書〈保証書付〉」は、電気冷凍庫の取扱方法、保証等について説明しています。
- 安心してご使用いただくために必ずお読みいただき、末長く手元に保管してご活用ください。

■目 次

- 安全上のご注意..... 2~4
- 各部のなまえ..... 4
- 据付けについてのご注意..... 5
- 操作のしかた..... 6
- 食品の保存..... 7
- お手入れのしかた..... 8
- 製品仕様..... 9
- 故障かな?と思ったら..... 10
- 保証とアフターサービスについて..... 11
- 保証書..... 12

日本ゼネラル・アプライアンス株式会社

安全上のご注意

- ご使用の前に、この「安全上のご注意」をよくお読みのうえ正しくお使いください。
- ここに示した注意事項は、安全に関する重大な内容を記載していますので必ずお守りください。
- 表示と意味は次のようになっています。



警告

誤った取り扱いをすると、人が死亡または重傷を負う可能性が想定される内容を示します。



注意

誤った取り扱いをすると、人が傷害を負ったり*物的傷害の発生が想定される内容を示します。

図記号の例



分解禁止

○は、禁止（してはいけないこと）を示します。



プラグを抜く

●は、強制（必ずすること）を示します。

警告

電源コードやプラグについて



次のことを必ず守る
(火災や感電の原因になります)

- 定格15A以上のコンセントを冷凍庫専用で使う。
- お手入れの際は必ず電源プラグを抜く
- 電源プラグの刃及び刃の取付面にほこりが付着している場合は、電源プラグを乾拭きする。
- 電源コンセントは交流100Vを使用する。
- 電源コードを抜くときはコードを引っ張らずに電源プラグを持って抜く。
- 電源プラグは根元まで確実に差し込む。
- 長期間使用しないときは必ず電源プラグをコンセントから抜く。
- 電源コードが破損した場合、危険防止のため、コードの交換は弊社サービスマン又は同等の有資格者によって行う。



次のことはしない
(火災や感電の原因になります)

- 電源プラグを冷凍庫の背面で押し付けない。
- 電源プラグやコードが傷んだり、コンセントの差し込みが緩いときには使用しない。
- 電源コードを傷つけたり、破損したり、加工したり、無理に曲げたり、引っ張ったり、ねじったり、束ねたりしない。また、重いものを載せたり高温部に近づけない
- ぬれた手で電源プラグの抜き差しをしない。

安全上のご注意 (つづき)

警告

使用について

次のことはしない

- 引火しやすいエーテル・ベンジン・アルコール・薬品・LPガス（ガスライター用ボンベ）などは入れない。（爆発の原因になります。）
- ドアにぶらさがったり、棚に乗らない。（けがの原因になります。）
- 医薬品や学術試料は入れない。（家庭用冷凍庫では温度管理の厳しいものは保存できません。）
- 本体や庫内に水をかけない。（感電・ショートの原因になります。）
- 可燃スプレーを近くで使用しない。（火災の原因になります。）
- 本体の上に重量物を置かない。（けがの原因になります。）
- 本体の上に水を入れた容器を置かない。（漏電火災の原因になります。）
- 本体の上で発熱器具を使用しない。（熱により変形・変色の原因になります。）

設置について



アース（接地）を取り付ける。
湿気の多いところや水気のある場所で使うときは、漏電遮断器を取り付ける。
（故障などによる漏電により、感電の原因になります。）



運搬の際は十分に気をつける。
（けがの原因になります。）



床が丈夫で水平なところに据え付ける。
（転倒してケガの原因になります。）



引き出しは所定の位置にしっかり固定する。
（けがの原因になります。）



地震などによる冷凍庫の転倒の処置をする。
（けがの原因になります。）

異常・故障について

（火災や感電の原因になります）



絶対に分解したり、修理・改造はしない。



製品の異常時や故障のときは、電源プラグを抜き、販売店へ連絡する。







都市ガスなどのガス漏れがあったときには、冷凍庫やコンセントには手を触れず、窓を開けて換気する。

安全上のご注意 (つづき)

⚠️ 注意

使用について

-  ドアを強く開け閉めしない。
(食品の落下によりケガをするおそれがあります。)
-  ドアを閉めるときは取っ手を持って閉めること。
(ドアの上面を持って閉めると、指をはさんでケガの原因になります。)
-  冷凍庫にビン類を入れない。
(中身が凍って割れ、ケガをすることがあります。)
-  冷凍室の食品や容器 (金属製) にはぬれた手で触れない。
(凍傷のおそれがあります。)
-  冷凍庫底面には手を入れない。背面の機械部分には手を触れないこと。
(ケガの原因になります。)

各部のなまえ

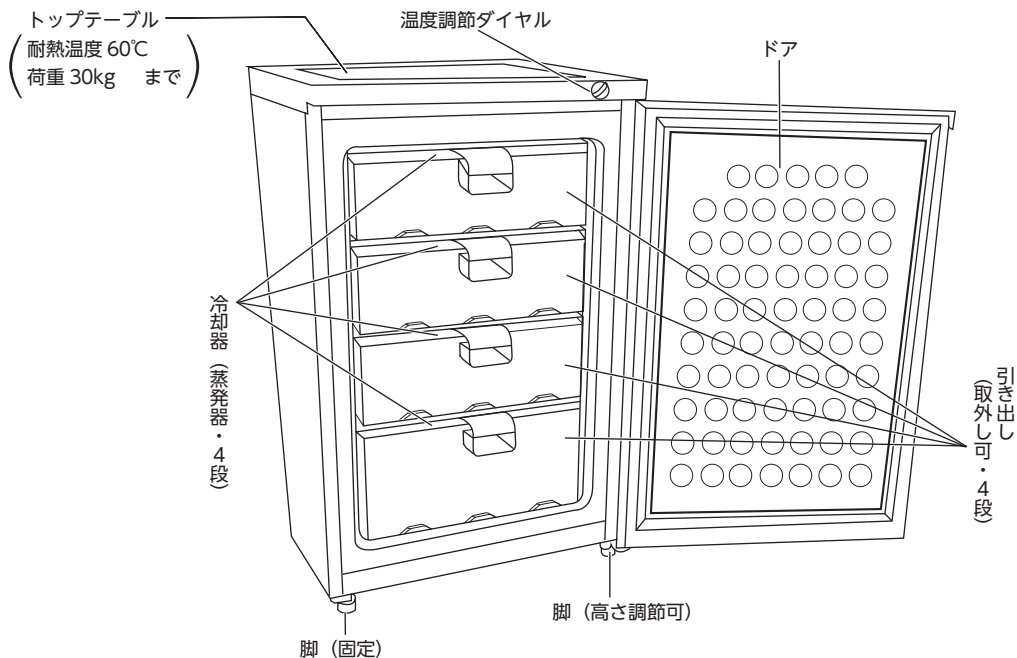

据付けについてのご注意

1

冷凍庫を据付ける場所はしっかりした床で水平なところをえらんでください。

床がしっかりしていませんと音や振動が出ることがあります。ドアの開閉などで冷凍庫が転倒してけがをする恐れがあります。本体前側左右に調整脚があります。高くする場合は左に、低くする場合は右に回してください。

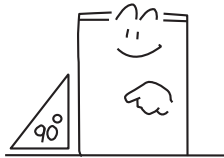

5

冷凍庫の周囲は下図の数値を確保してください。放熱のために必要となります。

密閉されたビルトイン環境では使用しないでください。

上部10cm以上（トップテーブルに物を置いた場合はその上面より10cm以上）

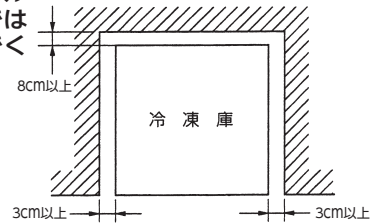

2

床が弱い場合やたたみ、じゅうたん、塩化ビニール製の床材などの上に据付ける場合は、じょうぶな板を冷凍庫の下に敷いてください。

直接たたみ、じゅうたん、塩化ビニール製の床材などの上に据付けますと、床が変色したり、カビたりすることがあります。



3

熱気の少ない所に据付けてください。

直射日光を受ける所や発熱器具（ストーブ、コンロなど）の近くに据付けると、冷却力が低下したり、本体変色の原因となります。

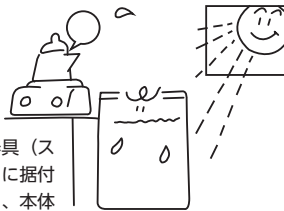

4

水気・湿気の少ない所に据付けてください。

漏電やさびの原因となります。やむをえず流し台などの近くに据え付けるときは必ずすき間をあげ、床が湿っている場合はブロックなどの上へのせてください。



6

アース（接地）について

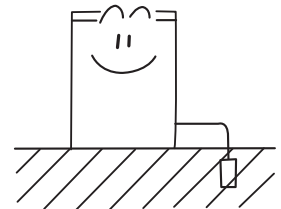

- 万一の感電事故防止のため、アース（接地）をしてください。
- アース線は次のものには絶対に接続しないでください。
 - *水道管：感電の危険があります。
 - *ガス管：爆発の危険があります。
 - *電話線や避雷針のアース：落雷のとき大きな電流が流れ危険です。
- 付属のアース線をアース端子に接続してください。
- 常に水気のある場所に据付ける場合には、アースのほか、「漏電しゃ断器」の設置が義務付けられています。詳しくは、お買上げの販売店にご相談ください。

注意：据付後（移動後）、冷媒が安定するまでしばらく（約30分）してから電源プラグをコンセントに入れてください。

操作のしかた

■ご使用上の注意

- 引出しを取り外した状態で使用しないでください。食品が冷却器（蒸発器）に凍結し、取り出せなくなる事があります。
- お部屋の温度や食品に含まれる水分で引出しの表面に霜がつきます。多量に付着した場合は引出しを取り外し水洗いをした上で、乾かしてから元に戻してください。
- この冷凍庫の霜取方式は手動式です。冷却器（蒸発器）に霜が多量に付着すると冷えが弱くなったり、引出しがスムーズに出し入れできなくなる事がありますので、8ページの「霜取りの方法」にしたがって、定期的に霜取りを行ってください。
- 食品を出し入れする際は、ドアの開閉を素早く行ってください。霜の付着が少なくすみます。
- 霜取り時に食品の温度が上がると、食品の保存期間が短くなります。霜取り時は他の冷蔵庫の冷凍室に食品を移すなどしてください。
- 電熱器やアイスクリームメーカーなどの電気機器を庫内で使用しないでください。

■運転操作部



●庫内温度調節ダイヤル

- 庫内温度調節ダイヤルを回し、庫内温度を調整してください。
- ダイヤルを「標準」に設定すると、市販の冷凍食品のほとんどは適温で冷凍されます。また、ダイヤルを「強」の方にするると「強冷」となります。
- ドアの開閉回数や、本体の周囲温度（特に25℃を超える場所）によって、ダイヤルを調節してください。

■ご使用方法

1 電源プラグを専用コンセントにさしこんでください。

据付後（移動後）、冷媒が安定するまでしばらく（約30分）してから電源プラグをコンセントにしっかりと差し込んでください。

2 庫内温度調節ダイヤルを通常は「標準」にセットしてください。

庫内温度調節ダイヤルを回し、通常は「標準」に合わせます。「弱」側に回すと弱冷で、「強」側に回すと強冷となります。

3 庫内を十分冷やしてください。

ご使用開始時、4～5時間以上庫内を冷却し、庫内が十分に冷えていることを確認してから冷凍食品を入れてください。

食品の保存

- 熱いものは、冷ましてから入れてください。
- ドアの開閉はすばやくしましょう。
- 必要以上に冷やさないでください。
- 食品をつめこみすぎないでください。
- ドアは確実に閉めてください。
- 停電のときは、ドアの開閉をできるだけ少なくしてください。夏でも1～2時間の停電でしたら食品の貯蔵にはほとんど影響ありません。
- 冷却器に塩分の強い冷凍食品が直接接触すると冷却器がサビたり故障の原因となります。

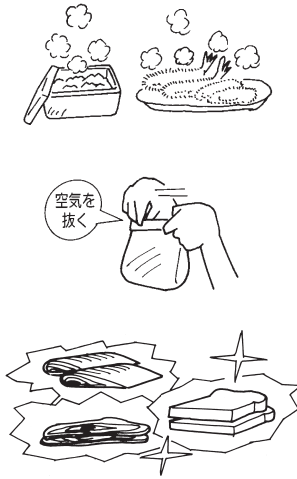

- 食品はポリ袋やラップで包むか密閉容器に入れてください。また食品名や日付も書いておくと便利です。
- 食品はうすく、小さく小分けすると凍りやすくなります。
- スープやカレーなどの汁ものは、凍ると膨張しますので容器に8分目程度入れてください。
- 新鮮な材料ですと、おいしい冷凍ができます。
- 衛生的にもまた味を保つためにも、一度解凍した食品を再冷凍することはおやめください。

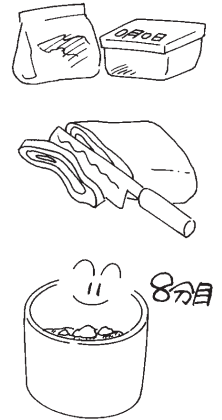

ご注意：一度に大量の食品を入れますと、冷凍庫内の温度が上がリアイスクリームなどが一時的に柔らかくなることがあります。

保存の際の注意点

- (1) 庫内へビン類を入れますと、ビンが割れることがありますので絶対に入れないでください。
- (2) このフリーザーでは血清、ワクチン等医薬品の保存はできません。又、揮発や引火しやすいものは絶対に庫内に入れないでください。
- (3) ドアの開けっ放しや不必要な開閉はしないでください。
- (4) 食品は必ず、熱を冷ましてから入れてください。
- (5) 一度解凍した食品を再冷凍することはおやめください。

⚠ 危険	⚠ 警告	⚠ 警告	⚠ 注意
<p>庫内にビン類や缶類を入れないこと</p> <p>● 中身が凍って割れ、けがをすることがあります。</p> <p>⊘ ビン類禁止</p>	<p>引火しやすいエーテル・ベンジン・アルコール・薬品・LPガスなどは入れないこと</p> <p>● 爆発する危険があります。</p> <p>⊘ 貯蔵禁止</p>	<p>庫内には薬品や学術試料は入れないこと</p> <p>● 家庭用冷凍庫では、温度管理の厳しいものは保存できません。</p> <p>⊘ 貯蔵禁止</p>	<p>熱いまま食品を入れないで、食品を冷ましてから入れること</p> <p>● 食品は冷ましてから</p>

お手入れのしかた

フリーザーをいつも清潔にご使用いただくために定期的にお手入れをしてください。安全のため電源プラグを必ず抜いてからお手入れしてください。

〔1〕 本体内部

引出しは取り外して、水洗いし、水分をよく拭き取ってください。
汚れの落ちにくい場合は、中性洗剤を含ませて、汚れを落としてください。
下記のは塗装面やプラスチックを傷める恐れがありますので、使用しないでください。

- ・みがき粉（クレンザー）、粉せっけん、アルカリ性洗剤、たわし、ベンジン、シンナー、石油、アルコール、酸、熱湯、除光液など。
- ・化学ぞうきんを使用する場合は、注意書きに従ってください。



●引出しの取り外し方

引出しをストッパーが効くまで手前に引き、手前を少し持ち上げて、引き出してください。

●ドアパッキン

ドアパッキンは汚れると傷みやすく、冷気漏れの原因になります。汚れたら、水を浸したやわらかい布で拭いてください。

〔2〕 霜取りの方法

●庫内に霜が6～7mm位付着したら、下記の手順で霜取りを行ってください。

1. 庫内の食品を全部庫外に出し、電源プラグをコンセントから抜いてください。その際、庫外に出した食品は、他の冷蔵庫の冷凍室に移したり、新聞紙で厳重に包むなどして、極力解凍を防ぐ手段を施してください。
2. 引出しを全部取り出し、霜が完全に溶けるまで、ドアを開けたままの状態にしてください。解氷された水が床に流れないようにタオルなどを庫内底面および床に敷いてください。
3. 庫内の霜が完全に溶けましたら、底部、壁面および冷却器（蒸発器）の水分をカラ拭きしてください。
4. 引出しを完全に乾かしてから元のように戻し、電源プラグをコンセントに差し込み、温度調節ダイヤルを標準に設定してください。

【注意事項】

- 霜取りは、定期的にかつ速やかに行ってください。
- 霜を溶かす際、お湯を庫内や棚に直接かけることは絶対にお止めください。
- 霜をとがったもので削り取ることは絶対にお止めください。
- 霜取りの作業中に食品が溶けてしまった場合には再び冷凍せず、そのままお料理されることをお勧めします。

⚠ 警告

- 霜取りを早く行うために、電熱器具などの機械的な器具または火気を使用しないでください。
- 冷却器に損傷を与えないでください。

〔3〕 長期間使用しない場合

- 1 電源プラグを抜いてください。
- 2 庫内をきれいに清掃し、ドアを開けたまま2～3日乾かしてください。
注意：清掃しなかったり、庫内を乾かさないと、カビが生えたり、においが残ったりします。

製品仕様

●仕様

型 式	FFU85R
電 気 定 格	100V・50/60Hz
定 格 消 費 電 力	70W
年 間 消 費 電 力 量	158kWh/年
定 格 内 容 積	85L
冷 凍 性 能	※☆☆☆ (フォースター)
冷 却 方 法	直接冷却
霜 取 方 式	手動
外 形 寸 法	幅550・奥行576・高さ848 (mm)
本 体 重 量	31kg

●冷凍庫の性能

- 当製品は「フォースター」の能力を持っています。
- フォースターとは、定格内容積100 L 当たり3.5kgの試験用負荷を24時間以内で-18℃以下に冷却できる能力をいいます。
- 冷凍庫の性能は、日本工業規格 (JIS C9607) に定められた方法で試験したときの冷凍庫内の冷凍負荷温度 (食品温度) によって表示しています。

記 号	※☆☆☆ フォースター
冷凍負荷温度 (食品温度)	-18℃以下
冷凍食品の保存期間の目安	約3ヵ月

※冷凍食品の貯蔵期間は、食品の種類、店頭での保存状態、冷凍庫の使用条件などによって変わります。
上の表の期間は一応の目安です。

故障かな？ と思ったら

症 状	ご 確 認 事 項
全く冷えない	電源プラグがコンセントから抜けていませんか。
	ご家庭のブレーカーが落ちていませんか。
	停電ではありませんか。
よく冷えない	食品を詰めすぎではありませんか。
	ドアは確実に閉まっていますか。
	周囲のすき間は、十分に空いていますか。
	ドアの開閉がひんぱんではありませんか。
	庫内温度調節ダイヤルは適正にセットされていますか。
	冷凍庫に直射日光が当たっていませんか。
	近くに発熱器具がありませんか。
熱いものを入れていませんか。	
音がうるさい	床はしっかりしていますか。
	冷凍庫の据付けにがたつきはありませんか。
	背面が壁に当たっていたり、周囲におぼんや容器などが落ちていませんか。
冷凍庫の外側に露がつく	梅雨どきなど特に湿度が高いとき、ドアの周りに露がつくことがありますので、特に異常ではありません。露がついたときは、乾いた布で拭き取ってください。
水の流れるような音がする	冷却装置内を流れる冷媒ガスの音です。
庫内に霜がつく	本冷凍庫は直冷式ですので、霜が付着します。霜の厚みが6～7mmになりましたら8ページの「霧取りの方法」にしたがって霧取りしてください。食品をラップしたり密閉容器に入れたりドアの開け閉めを素早く行うことで霜の付着が少なくなります。
冷凍庫の外側表面が熱くなる	本体側面に放熱パイプが内蔵されています。使い初めや周囲温度が高いときに特に熱くなりますが異常ではありません。

保証とアフターサービスについて (必ずお読みください)

- この商品には保証書を添付しております。保証書は本取扱説明書12ページにあります。
 - 保証書はお買上げの販売店で発行しお渡ししますので、所定事項の記入および記載内容をご確認いただき、大切に保管してください。
 - 保証書は紛失しても再発行致しませんので、大切に保管してください
 - 保証期間はお買上げの日から1年間です。但し、冷媒サイクル系についてはお買上げの日から3年間です。保証期間中の修理でも有料になることがありますので、保証書をよくお読みください。
 - この商品の補修用性能部品（機能を維持するために必要な部品）の最低保有期間は製造打切後9年です。
 - 保証期間外の修理などアフターサービスについてご不明の場合は、お買上げの販売店または下記の修理窓口にお問合せください。
 - 修理を依頼される時
10ページの「故障かな?と思ったら」に従ってご確認いただき、直らないときには電源プラグを抜いてから、お買上げの販売店もしくは弊社に修理をご依頼ください。
修理窓口：日本ゼネラル・アプライアンス 技術部
TEL 03-5643-1331
- 尚、食品の補償等、製品修理以外の責はご容赦ください。
- ・保証期間に際しましては保証書をご提示ください。保証書の規定に従って出張修理をさせていただきます。
 - ・修理時に下記をお申し出ください。
 - (1)お客様のご住所、お名前、電話番号
 - (2) 冷凍庫の型式
 - (3) 故障の内容
- 廃棄時にご注意願います。
家電リサイクル法では、お客様がご使用済みの冷凍庫を廃棄される場合は、収集・運搬料金と再商品化等料金をお支払いいただき、対象品を販売店や市町村に適正に引き渡すことが求められています。

ノーフロスト・アップライトフリーザー保証書

出張修理

型 式	FFU85R		
お買い上げ 年 月 日	年 月 日	保証期間 (お買い上げ日より)	本体 冷媒サイクル系 1年 3年
お 客 様 ご 住 所	□□□-□□□□	TEL ()	—
(フリガナ)	-----		
お 名 前	様		
販 売 店 店 名 住 所	TEL ()		— 印

- この保証書は本書に明示した期間、下記の条件のもとにおいて無料修理をお約束するものです。したがって、この保証書によって保証書を発行している者（保証責任者）、及びそれ以外の事業者に対するお客様の法律上の権利を制限するものではありません。保証期間経過後の修理等についてご不明な場合には、お買上げの販売店または弊社にお問い合わせください。
- お客様にご記入いただいた保証書の写しは、保証期間内のサービス活動及びその後の安全点検活動のために記載内容を利用させていただく場合がございますので、ご了承ください。
- 万一、保証期間内に正常な使用状態で、材料あるいは製造上に起因する故障が発生した場合には、お買上げいただいた日から1年間は無料修理いたします。
ただし、圧縮機（コンプレッサー）、凝縮器（コンデンサー）、蒸発器（エバポレーター）および配管など冷媒サイクル系は3年間とします。この冷凍庫は一般家庭用のため、食品の補償等、製品修理以外の責はご容赦ください。
 - 無料修理は、お買上げの販売店または弊社にご依頼ください。また、無料修理をお受けになる際は、必ず本書をご提示ください。
 - 離島及び離島に準ずる遠隔地への出張修理を行った場合には、出張に要する実費を申し受けます。
 - 次の様な場合には、保証期間中であっても有料修理となります。
 - 誤った使用方法あるいは取扱い上の不注意による故障や損傷。
 - 不当な修理や改造によって生じた故障や損傷。
 - お買上げ後の輸送、落下等による故障や損傷。
 - 地震、火災、風水害、公害その他の天災地変、異常電圧等によって生じた故障や損傷。
 - 一般家庭用以外（例えば、業務用の長時間使用、車輛や船舶への搭載）に使用した場合の故障及び損傷。
 - 本書の提示がない場合。
 - お買上げ年月日、お客様名、販売店名等で記入が必要と定めた事項の記入がない場合、又は字句が書き替えられた場合。
 - 本書は日本国内においてのみ有効です。This warranty is valid in Japan.

日本ゼネラル・アプライアンス株式会社



本 社 〒103-0007 東京都中央区日本橋浜町 2-30-1 IKビルディング 9F
 TEL (03) 5643-1331 (代) FAX (03) 5643-1335
 大阪支店 〒542-0081 大阪府大阪市中央区南船場 1-16-10 大阪岡本ビル 6F
 TEL (06) 6125-2620 (代) FAX (06) 6125-2607
 ホームページアドレス <http://www.jgap.co.jp>

PUB.NO.21U1703